

NI. SHARGH SEPAHAN CO

مجمع تولیدی نیکوبر

شرق سپاهان



OUR BRANDS
SENOK
KAROLIC
BELLERIC
BASPAMIC



ni_sharghsepan

sales@sharghsepan.com

www.sharghsepan.com





مجموع تولیدی نیکوبر شرق سپاهان

■ دیروز ، امروز ، فردا داستان توسعه را نوشتیم و مینویسیم و خواهیم نوشت و صداقت را اولویت کار قرار دادیم تا در خانه ی دلتان جای گیریم ، تعهد و کیفیت را پیشه کردیم تا تکیه گاهی قوی برایتان باشیم ، نظم را سرلوحه قرار دادیم تا اطمینان خاطر تان را فراهم کنیم.

مدیر عامل
اکبر قاضی زاده

NI. SHARGH SEPAHAN CO



SENOK
BELLERIC
KAROLLIC
BASPAMIC

هنوز هم خورشید از

شرق ملوع می کند

توليدات
products

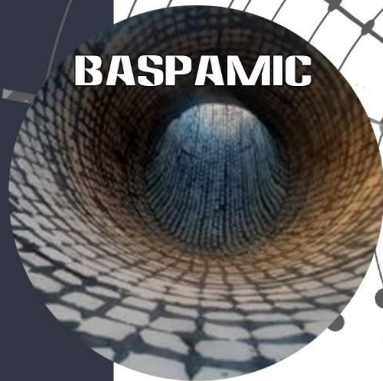
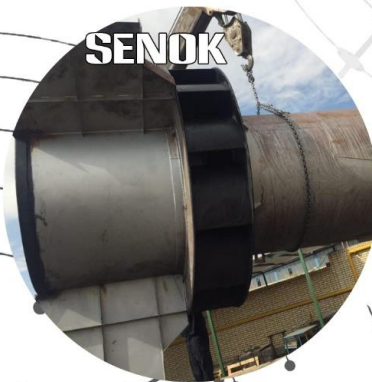

مجمع توليدي سيکور

شرق سپاهان



طراحی، مهندسی و ساخت کلیه قطعات و تجهیزات مرتبط با نوار نقاله، درام، رولیک، Belt Cleaner و غیره



طراحی و ساخت سازه های فلزی سنگین و نیمه سنگین رابر لاینینگ کاسه نمد (SENOK) و سایر قطعات لاستیکی



روکش های ضد سایش سرامیک لاستیک، جایگزین ورقهای هاردوکس



لوله های فشار قوی صنعتی با استاندارد ترلکس



NI. SHARGH SEPAHAN CO



تجهيزات مرتبم با نوار نقاله

درام، رولیک، بلم کلینر و غیره.

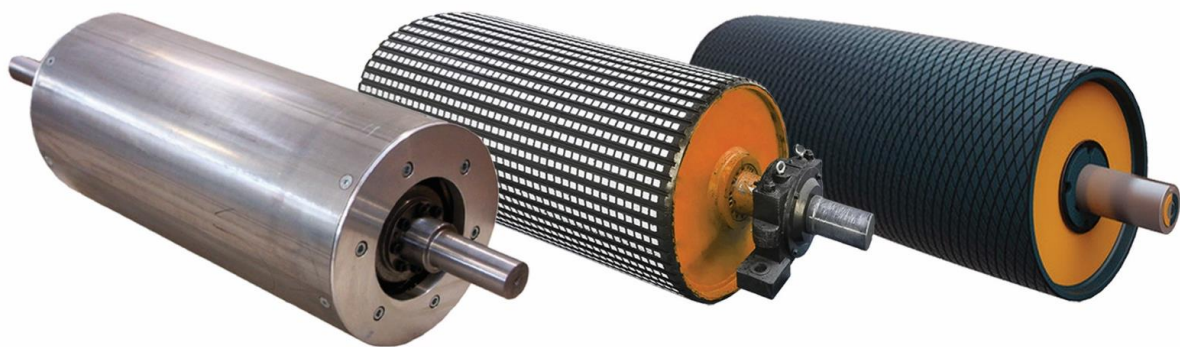



ساید وال و پاکت

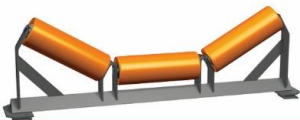



کامپوزیت سرامیک لاستیک



یکی از جدیدترین فرزندان متولد شده توسعه پایدار این شرکت کامپوزیتهای سرامیک لاستیک (بسیامیک) می باشد که به لطف خدا طی سالهای متوالی توانسته است توجه بسیاری از صنایع مادر از جمله صنعت فولاد، مس و معدن را به خود جلب نماید.



نمونه کار کرده
بعد از ۱۸ ماه

شرایط کارکرد در جدول S-1
مورد استفاده در فولاد مبارکه اصفهان

تا سایز ۲۰ mm	دانه بندی گندله (سنگ آهن)
۷۰۰ تن بر ساعت	حجم بارش
۲/۵ - ۴ متر	ارتفاع بارش
۲۰ درجه	زاویه بارش
۱۸ ماه	زمان کارکرد کامپوزیت
۶ ماه	زمان کارکرد ورق ها رودوکس ۴۰۰

جدول S-1

BASPAMIC

Baspamic plates should be placed in a zig-zag pattern against the material flow as shown above.

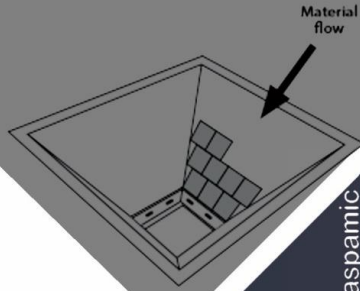

Baspamic



یکی از مهم ترین مسائلی که می تواند طول عمر تجهیزات را زیاد کند مقاومت در برابر خوردگی تجهیزات است که هر چند امروزه لاینرهای فلزی هنوز هم بسیار مورد استفاده هستند ولی مواد پلیمری و سرامیکی (بسپامیک) می توانند طول عمر تجهیزات را زیادتر کرده و هزینه های وارده و توقفات خط را کاهش دهند. ✓

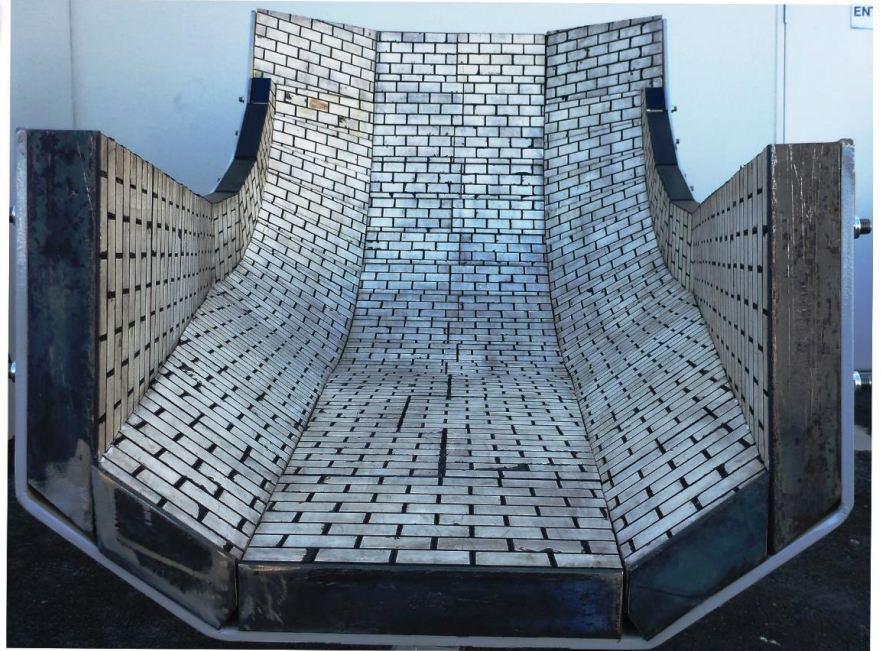

لوله های فشار قوی صنعتی لوله های آبگرد

پروژه های اجرایی



مجمع تولیدی سیکور
شرق سپان

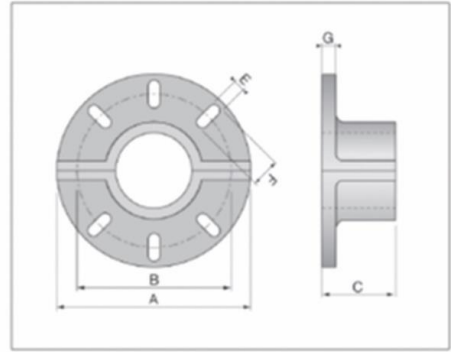

گسکت ها



کوپلینگ ها



رابر لاینینگ







SENOK

سایر قطعات لاستیکی

✓ تولید تخصصی انواع کاسه نمد، اورینگ ، پروانه پمپ ، باگت ، ساید وال ، انواع ورق های لاستیکی ، پکینگ ، دیافراگم ، کوپلینگ ، ویرینگ ، اورینگ مدار باز و قطعات اکسترودریو با برند SENOK و با متریال مرتبط با محل استفاده و با نظر واحد آزمایشگاه این شرکت از جمله NR , SBR , NBR , PTFE , Silicon , Viton و سایر پلیمر های مهندسی



تجميع تولیدی میکو بر
شرق سپاهان

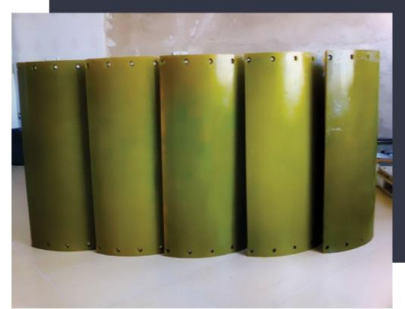
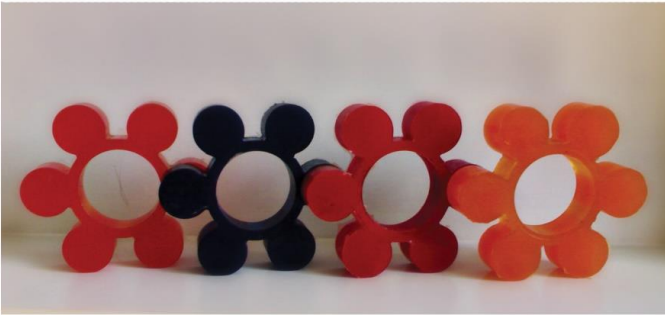

LABORATORY

واحد آزمایشگاه مجتمع نیکوبر شرق سپاهان

■ عضو رسمی شبکه راهبردی آزمایشگاهی کشور

■ آزمایشگاه مرجع فولاد مبارکه استان اصفهان

✓ انجام آزمون های تخصصی و ارزیابی مواد پلیمری و فلزی با روش های مدون

✓ آنالیز انواع ویژگی ها و خواص مورد نیاز لاستیک ، جهت ارائه محصول با کیفیت بالا

✓ استفاده از استانداردهای بین المللی ISO , ASTM , DIN

■ انجام انواع تست های کنترل کیفیت در آزمایشگاه واحد رولیک مطابق با استانداردهای بین المللی و همچنین ساخت دستگاه های شبیه سازی عملکرد در حالت واقعی





خدمات آزمایشگاهی :

ASTM D-412	آزمون کشش و ازدیاد طول مطابق استاندارد
ASTM D-1054	آزمون جهندگی مطابق استاندارد
ISO 6943	آزمون خستگی مطابق استاندارد
ASTM D-1646	آزمون ویسکومتر کائوچو مطابق استاندارد
ASTM D-5289	آزمون رئومتر پخت مطابق استاندارد
DIN-53516	آزمون سایش مطابق استاندارد
ASTM D-2240	آزمون سختی مطابق استاندارد
ASTM D-395	آزمون مانایی فشاری مطابق استاندارد

Reference Standards For Idlers

1. AWS D1.1 - Welding
2. DIN 15207 - Dimension of Idlers
3. DIN 2458 & DIN 2394 - Welding Steel Pipe
4. DIN 625 - Dimensions of Deep Groove Ball Bearing
5. DIN 22101 - Continuous Conveyor
6. ISO 4123 (DIN 15209 & DIN 15210) - Dimensions of Rubber Ring
7. ISO 2768 - General Tolerances (mK)
8. ISO 1940 - Mechanical Vibration & Balance Quality Requirements of Rigid Rotor
9. DIN EN ISO 14405 (ANSI B4.2) - Tolerances & Deviation
10. ISO 13920-General Tolerances for Welded Constructions and Metal Dim (BG)

پروژه های اجرایی

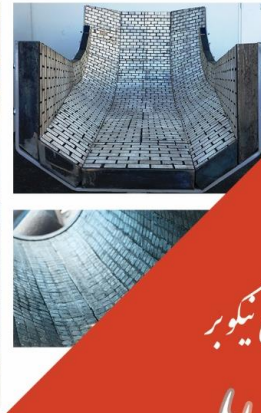
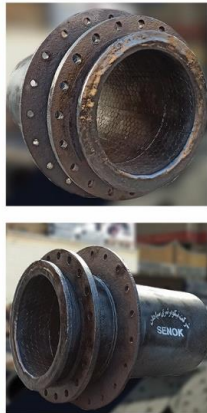

مجمع تولیدی سینگور
شرق سپاهان



NI. SHARGH SEPAHAN CO





هنوز هم خورشید از
شرق
طلوع می کند

NI. SHARGH SEPAHAN CO



 [ni_sharghsepahan](https://www.instagram.com/ni_sharghsepahan)

 www.sharghsepahan.com

 sales@sharghsepahan.com



+983135724642-4
09133147839